

# Flow

---

Technical File Ficha Técnica

## T1.42TBI



---

Wall mounted thermostatic bathtub/shower mixer with one exit internal part  
Misturadora termostática de banheira/duche encastrar de uma saída

# Technical Drawing

## Desenho Técnico

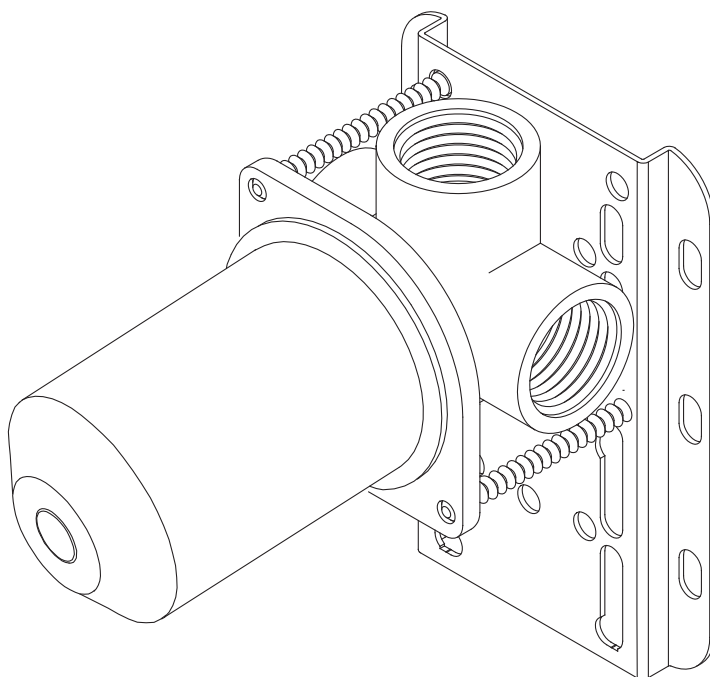

---

**TECHNICAL DATA DADOS TÉCNICOS**

---

**Minimum Pressure** Pressão Mínima

**1 BAR**

**Maximum Pressure** Pressão Máxima

**10 BAR**

**Recommended Working Pressure** Pressão de Funcionamento Recomendada

**2-5 BAR**

**Maximum Water Temperature** Temperatura Máxima da Água

**70° / 176 F**

**Maximum Water Temperature Recommended** Temperatura Mínima Recomendada da Água

**65° / 149 F**

**Flow rate** Caudal

**18 l/min - 3 Bar**

---

# Component Drawing

## Desenho de Componentes

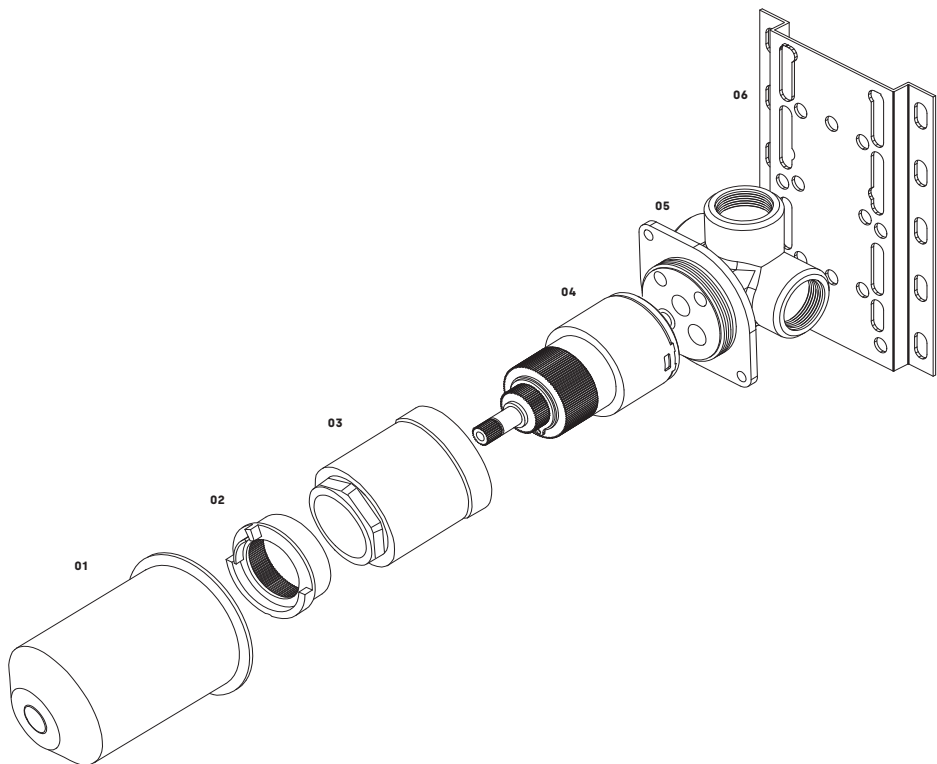

**COMPONENT LIST** LISTA DE COMPONENTES

<b>01</b>	<b>Plastic Cover</b> Tampa Plástica
<b>02</b>	<b>Safety Washer</b> Anilha de Segurança
<b>03</b>	<b>Termostatic Cover</b> Campânula Termostática
<b>04</b>	<b>Termostatic Cartridge</b> Cartucho Termostático
<b>05</b>	<b>Seat Base</b> Base
<b>06</b>	<b>Fixing Plate</b> Chapa Fixação

# Assembly Instructions

## Instruções de Montagem

PICTURE 01 IMAGEM 01

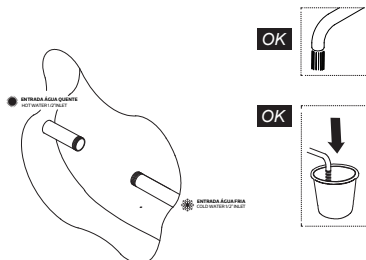

- 01** Before starting the installation, the pipelines must be cleaned to eliminate any dirt that might be on them. Any dirt can cause damages to the cartridge

Antes de iniciar a instalação, as condutas devem ser limpas para eliminar qualquer sujidade que possa estar sobre elas. Qualquer sujidade pode causar danos no cartucho

PICTURE 02 IMAGEM 02

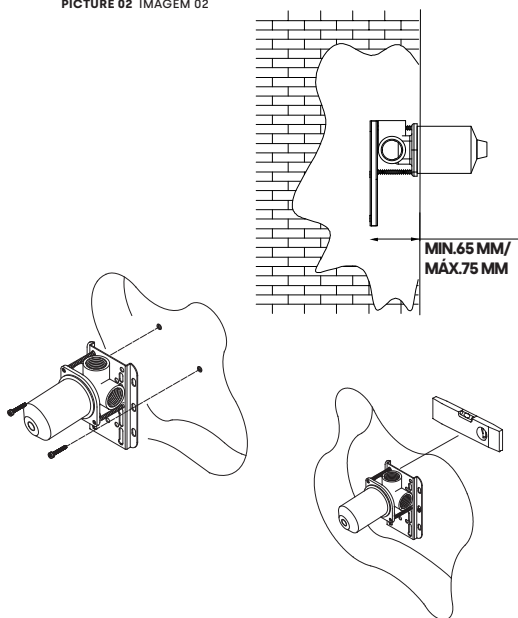

- |  |   |
|--|---|
| <p><b>01</b> Put the metal plate on the wall and mark the fixing holes and drill</p>   | <p>Alinhe a caixa de esferovite com a chapa de fixação verticalmente com o uso de um nível bolha.</p>   |
| <p><b>02</b> The Valve must be mounted with the correct distance from backwall th the finished wall (including any filling wallboard, tiling, etc) minimum <b>65mm to maximum 85mm</b></p> | <p>A válvula deve ser montada com a distância correcta da parede traseira da parede acabada (incluindo qualquer parede de enchimento, azulejos, etc.) de <b>65mm no mínimo a 85mm</b> no máximo</p> |
| <p><b>03</b> Screw the plate with compatible bolts, leaving them with enough slack for the following step.</p>   | <p>Aparafusar a placa com parafusos compatíveis, deixando-os com folga suficiente para o passo seguinte.</p>  |
| <p><b>04</b> Set the styrofoam box with the metal sheet fixing plate vertically using a spirit level</p>   | <p>Alinhe a caixa de esferovite com a chapa de fixação verticalmente com o uso de um nível bolha</p>  |
| <p><b>05</b> Ensure that the spirit level is aligned with the side of the styrofoam, so that the handle will be vertically aligned</p>   | <p>Certifique-se que o nível bolha se encontra alinhado com o lado da caixa de esferovite, de forma a que o manípulo fique alinhado verticalmente</p>   |

PICTURE 03 IMAGEM 03

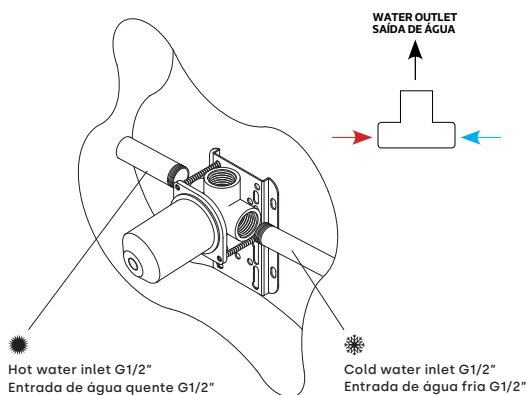

- |   |   |
|---|---|
| <p><b>01</b> Proceed to the water connection, connecting cold and hot water to the correspondent pipe.</p>  | <p>Prossiga para as ligações de água, ligando a água quente e fria à tubagem correspondente.</p>  |
| <p><b>02</b> Please guarantee that these connections are done correctly before placing the coating on the wall.</p>   | <p>Garanta que as conexões de água sejam feitas de forma correcta, antes de colocar o revestimento na parede.</p>   |
| <p><b>03</b> Ensure there is access to the cartridge for future maintenance. Cover the inlets and outlets during the instalation to prevent debris from entering the valve.</p> | <p>Assegure-se de que há acesso ao cartucho para manutenção futura. Tape as entradas e saídas durante a instalação de forma a prevenir detritos de entrarem na válvula.</p> |
| <p><b>04</b> Verify the maximum and minimum measurement to lay down the coating.<br/><b>Minimum 65mm maximum 85mm</b></p>   | <p>Verifique a medição máxima e mínima para estabelecer o revestimento.<br/><b>Mínimo 65mm máximo 85mm</b></p>  |
| <p><b>05</b> After verifying the correct distance to apply the coating, please proceed</p>  | <p>Depois de verificar a distância correcta, proceder à aplicação do revestimento</p>   |
| <p><b>06</b> The applied coating must have an opening of Ø50mm</p>  | <p>O revestimento aplicado deve ter uma abertura de Ø50mm</p>   |

# Thermostatic Cartridge Replacement

## Substituição do Cartucho Termostático

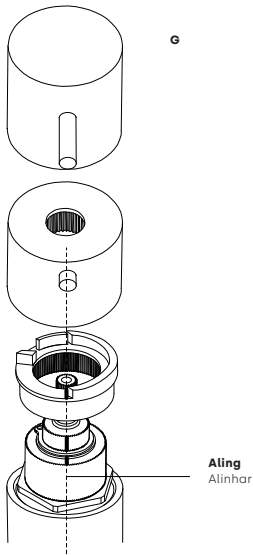
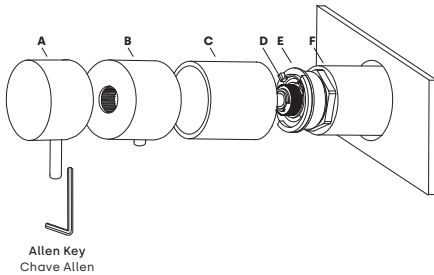

- |    |  |  |
|----|--|--|
| 01 | Unscrew the handle with the aid of a allen key (A).                        | Desapertar o manipul. com auxílio de uma chave umbraco (A).                                      |
| 02 | Remove thermostatic handle by pulling (B).                                 | Puxar manipul. Termostático retirando-o (B).   |
| 03 | Pull the temperature safety washer (E).                                    | Puxar a anilha de segurança de temperatura (E).  |
| 04 | Remove sleeve (C) that is on the Tecaform body (F) by pulling.             | Puxar a cãmpanula (C) que reveste o Tecaform (F) retirando-o.                                    |
| 05 | Loosen the Tecaform body (F).  | Desapertar o corpo da Tecaform (F).  |
| 06 | Replace the thermostatic cartridge (D).                                    | Efetuar a substituição do cartucho Termostático (D).   |
| 07 | Tighten the Tecaform body (F) tightly to ensure seal.                      | Apertar devidamente o corpo da Tecaform (F).   |
| 08 | Apply the sleeve (C)   | Aplicar a cãmpanula (C)  |
| 09 | With the new cartridge properly placed, align the markings vertically (G). | Com o novo cartucho devidamente colocado, alinhar as marcações verticalmente (G).                |
| 10 | Fit the locking washer (E), aligning the stopper with the mentioned above. | Colocar a anilha de segurança (E), alinhando o batente com as marcações referidas anteriormente. |
| 11 | Apply the thermostatic handle (B) in line with the markings.               | Aplicar o manipul. de temperatura (B) alinhado com as marcações anteriores.                      |
| 12 | Tighten the handle (A) with the aid of a Allen key.                        | Apertar o manipul. (A), com auxílio de uma chave Allen.  |

---

## RECOMMENDATIONS

The installation must be made by specialized technicians that have to consider the instructions contained on the product.

The components of the product cannot be altered or modified, otherwise the warranty will be annulled. The recommended pressure and temperature must be strictly followed. If they are exceeded or reduced, it can cause permanent damages to the tap.

---

## MAINTENANCE

We recommend regular maintenance of the tap in order to assure the permanent good function of it.

To clean the tap, please use a smooth cloth with water and neutral soap. Never use products with abrasive substances such as chloride acid, ammonia, acetone, vinegar, bleach or abrasive sponges.

The usage of non-recommended products might damage permanently the surfaces which will annul the warranty.

---

## WARRANTY

Waterrevolution guarantees all its products in case of manufacturing defects, as follows:

### 5 Year warranty :

- Machining or casting faults and porosity defects;
- Cartridge and valve defects (the wear of this component depends on water quality);
- Chrome plating or PVD defects. Defects caused by improper use are excluded, please refer to the maintenance instructions.

### 2 Year warranty :

- Powder Coating finishes. Defects caused by improper use are excluded, please refer to the maintenance instructions. Our responsibility is exclusively subject to defects originated on the production process.

The warranty does not cover components subject to wear and tear, such as O-rings, gaskets, flexible hoses and joints for connections.

### Attention :

Natural finishes, such as brass or stainless steel, depend entirely on the exposure to the environment and maintenance. Therefore, any stain that may appear cannot be considered a product defect.

The warranty gives the customer the right to have all the parts replaced, free of charge, if they are not working properly, due to manufacturing fault.

The following are excluded from the warranty:

- Items or parts which are damaged or do not work properly due to negligence in the use or wrong maintenance;
- Wrong installation;
- Intervention by unqualified people or circumstances beyond one's control.

In order to use this warranty, please keep the invoice and attach it to this document. Defective products must be sent to Waterrevolution with shipping expenses borne by the sender. This warranty document and a copy of the purchase invoice must be attached to the package. The products will be promptly replaced and sent back with shipping expenses borne by Waterrevolution.

---

## RECOMENDAÇÕES

A instalação deve ser realizada por técnicos especializados que devem considerar as instruções contidas na embalagem do produto.

Os componentes do produto não devem ser alterados ou modificados, sob pena de anular a garantia. Os valores recomendados de pressão e temperatura devem ser estritamente cumpridos. Caso sejam excedidos ou reduzidos, pode causar danos irreversíveis na sua torneira.

---

## MANUTENÇÃO

Recomendamos a manutenção periódica das torneiras, contribuindo para manter o bom estado das mesmas.

Para limpar a sua torneira use um pano macio humedecido com água e sabão neutro. Nunca use soluções de limpeza que contenham substâncias abrasivas, ácidos clóricos, amoníacos, acetona, vinagre, ácidos domésticos, desinfetantes lixívia ou esponjas abrasivas.

A utilização de produtos não recomendados pode danificar irremediavelmente as superfícies, invalidando a garantia.

---

## GARANTIA

A Waterrevolution assegura todos os produtos com defeito de fabricos nos seguintes casos:

### Garantia de 5 anos para :

- Defeitos de fusão ou porosidade;
- Defeitos de cartuchos (o desgaste deste componente depende da qualidade da água);
- Defeitos de cromagem e PVD (excluem-se defeitos causados por erros de manutenção, ver instruções de limpeza).

### Garantia de 2 anos para :

- Acabamento lacado. Excluem-se defeitos causados por erros de manutenção, ver instruções de limpeza. A nossa responsabilidade está exclusivamente relacionada com defeitos causados durante a produção.

A garantia não cobre componentes como O-rings, casquilhos, tubos flexíveis e elementos de ligação.

### Atenção :

Acabamentos como latão e inox dependem totalmente da exposição a que estão sujeitos e à sua manutenção e por isso qualquer mancha que possa aparecer não pode ser considerada um defeito do produto.

A garantia dá direito à substituição gratuita das partes que, por defeito de fabrico, não estejam a funcionar corretamente.

Os seguintes pontos não estão incluídos na garantia:

- As torneiras e peças que estão danificadas ou que não funcionam corretamente devido a negligência ou má manutenção;
- Instalação errada;
- Montagem por pessoas não qualificadas ou causas de força maior.

Por forma a usar esta garantia a mesma deve ser guardada junto com a fatura. Os produtos com defeito devem ser enviados para a Waterrevolution com portes pagos pelo expedidor, juntando este documento de garantia e a cópia da fatura de compra, onde serão imediatamente substituídos e enviados com portes suportados pela Waterrevolution.